

**EDX112**



**Collection :** ELITE

**Couleur\* :**



00 - Blanc

**Principaux atouts :**



### Caractéristiques techniques

- DIMENSIONS : 54 x 36 cm
- MATÉRIAU : Céramique
- CONSOMMATION D'EAU : Standard 3/6 L
- MÉCANISME DE CHASSE : double chasse
- CONDITIONNEMENT : 1 carton
- POIDS : 23 kg
- TYPE D'INSTALLATION : Suspendu
- TYPE DE BRIDE : Sans bride
- GARANTIE DE LA CÉRAMIQUE : 10 ans

### Bénéfices consommateurs

- FACILITÉ D'ENTRETIEN : L'intérieur de la cuvette sans rebord est complètement accessible et donc plus facile à nettoyer. Il n'y a aucun recoin où s'accumulent les bactéries.
- FACILITÉ D'ENTRETIEN : La surface extérieure de la cuvette est entièrement lisse pour un nettoyage intégral et rapide.
- DESIGN : Cuvette moderne et consensuelle grâce à ses lignes géométriques adoucies

### Dessin technique

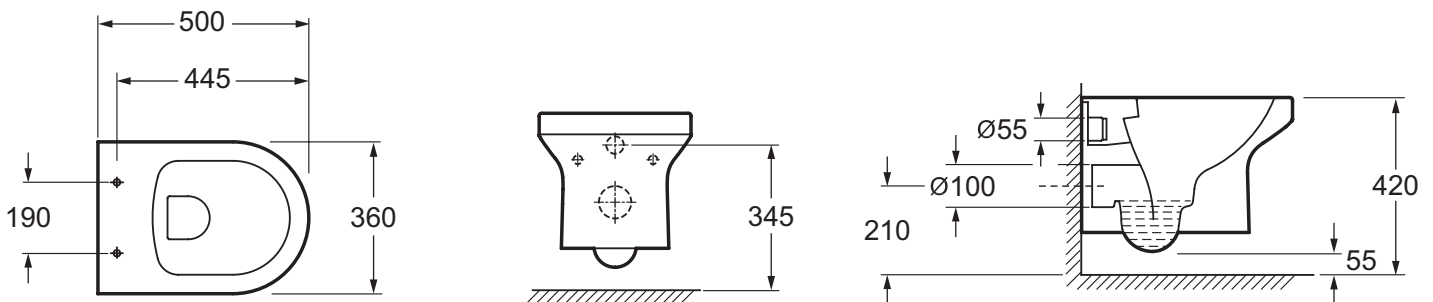

Descriptif CCTP : Cuvette suspendue SANS BRIDE. EDX112. Collection : ELITE. DIMENSIONS : 54 x 36 cm. POIDS : 23 kg. MATÉRIAU : Céramique. TYPE D'INSTALLATION : Suspendu. CONSOMMATION D'EAU : Standard 3/6 L. TYPE DE BRIDE : Sans bride. MÉCANISME DE CHASSE : double chasse. GARANTIE DE LA CÉRAMIQUE : 10 ans. CONDITIONNEMENT : 1 carton.

\*En raison des variations possibles dans le réglage de votre ordinateur et de votre imprimante, de facteurs techniques et des caractéristiques particulières de certaines de nos finitions, les couleurs ne sont pas représentatives de la réalité mais sont seulement une indication.