

E77867

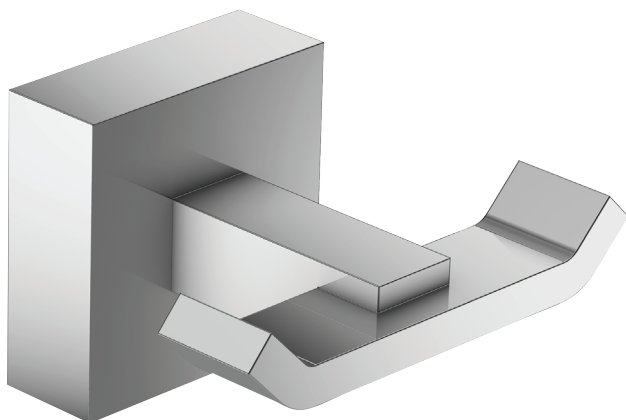

Collection : ÉO

Couleur* :



CP - Chrome

Caractéristiques techniques

- DIMENSIONS : 6,70 x 5,50 x 4 cm
- MATÉRIAU : N/A
- POIDS : 0,2 kg
- TYPE D'INSTALLATION : Mural

Bénéfices installateurs

- Kit de fixation fourni

Dessin technique

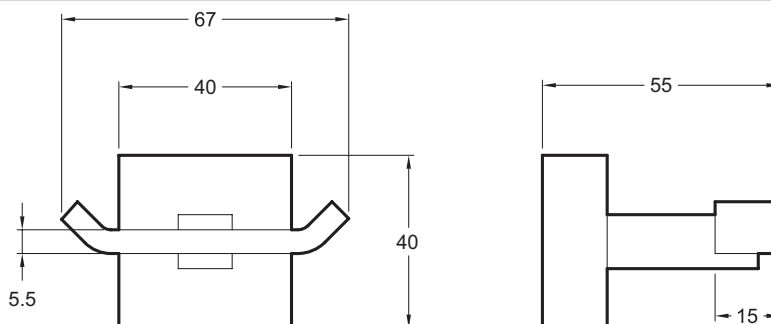

Descriptif CCTP : Patère double. E77867. Collection : ÉO. DIMENSIONS : 6,70 x 5,50 x 4 cm. POIDS : 0,2 kg. MATÉRIAU : N/A. TYPE D'INSTALLATION : Mural.